

INSELGEMEINDE LANGEORG  
Die Bürgermeisterin  
Az.: jhey

Langeoog, den 17.01.2020  
Zur Sitzung des BetrA

Vorlage-Nr.: VO20-004

**Betrifft: Anschaffung von drei Rettungsinseln für das Fahrgastschiff „Langeoog II“**

Verfasser der Vorlage: Jens Heyen  
Anlagen: Angebote Firma Survitec, Firma Viking

**Sachverhalt und Begründung:**

Bei der jährlichen Wartung der Rettungsinseln konnten drei Rettungsinseln wegen altersbedingter Materialermüdung nicht mehr repariert werden.

Die beiden einzigen Anbieter von Rettungsinseln wurden aufgefordert ein Angebot für die Lieferung von 2 Rettungsinseln a 45 Personen ohne Dach (Sommerzulassung) und eine Rettungsinsel a 50 Personen mit Dach abzugeben. Die folgenden Angebote wurden abgegeben:

Lieferant	Preis
Survitec Service & Distribution GmbH, Bremerhaven	18.600,00€ netto
Viking Life Saving Equipment GmbH & Co. KG, Hamburg	15.600,00€ netto

Die Rettungsinseln der Firma Viking sind € 3.000,00 günstiger und müssen nicht wie die Rettungsinseln der Firma Survitec (DSB) jährlich, sondern nur alle 30 Monate gewartet werden. Damit hat die Firma Viking Life Saving Equipment GmbH & Co. KG das wirtschaftlichste Angebot zur Lieferung von 3 Rettungsinseln abgegeben.

**Beschlussvorschlag:**

Der Betriebsausschuss beschließt die Anschaffung von drei Rettungsinseln für das Fahrgastschiff „Langeoog II“ durch die Firma Viking Life Saving Equipment GmbH & Co. KG, Hamburg, zu einem Preis von € 15.6000,00 netto.

  
Heike Horn

Zimbra

j.heyen@langeoog.de

**AW: LANGEOOG II / Ersatz für defekte Rettungsinseln**

**Von :** Mark Lilkendey  
<Mark.Lilkendey@survitecgroup.com>

Fr., 06. Dez., 2019 17:03

📎 11 Anhänge

**Betreff :** AW: LANGEOOG II / Ersatz für defekte  
Rettungsinseln

**An :** jheyen@langeoog.de

**CC :** schiffahrt@langeoog.de,  
bremerhaven@survitecgroup.com

Moin Herr Heyen,

wie bereits angekündigt, wurde die Wartung der Rettungsinseln LANGEOOG II soweit ausgeführt.

2x 50 Pers. Inseln, sowie die 25er sind wieder einsatzbereit und werden in der nächsten Woche in Oldersum angeliefert.

Leider bestanden 3 Inseln die Materialprüfung nicht mehr:

Typ	SN / Baujahr
DSB 45 LR86 R TO	34820 / 02-1991
DSB 45 LR86 R TO	36790 / 09-1991
DSB 50 LR86 SR TO	36787 / 09-1991

Durch altersbedingte Materialermüdung, verlieren die Inseln Luft. Die Verhärtungen/Auflösung im Material sind bei allen Inseln sichtbar. Bei den 3 defekten Inseln aber bereits so weit vorangeschritten, dass eine Reparatur hier nicht mehr möglich war.

Im Anhang erhalten Sie daher unser Angebot 249012086 mit den Großraumflößen der aktuellen DSB LR97 Serie, sowie ein paar Bilder zur Veranschaulichung der Schäden.

Wir freuen uns, wenn Sie sich für unser Angebot entscheiden und sichern Ihnen schon jetzt eine prompte und sorgfältige Abwicklung zu.

Wenn Sie Fragen haben oder weitere Informationen benötigen, rufen Sie uns einfach an oder schreiben Sie uns eine E-Mail. Wir helfen Ihnen gerne weiter.

Mit freundlichen Grüßen/with best regards

**i.A. Mark Lilkendey**

Site Manager, Survitec Service & Distribution GmbH, Bremerhaven

The logo for Survitec, featuring a stylized red 'S' shape followed by the word 'survitec' in a lowercase, sans-serif font.

 **Prospekt-LR97-51-ORL-22.02.2018.pdf**  
348 KB

 **Prospekt-LR97-50-SR-21.02.2018 B-Pack.pdf**  
337 KB



**36785\_1.JPG**  
389 KB



**36785\_5.JPG**  
324 KB



**LR86R\_36790\_3.jpg**  
317 KB



**LR86R\_36790\_2.jpg**  
303 KB



**LR86SR\_34820\_2.jpg**  
230 KB



**LR86SR\_34820\_3.jpg**  
258 KB

---

Zimbra

j.heyen@langeoog.de

---

**RE: Langeoog 2**

---

**Von :** Enrico Hafemann <EH@viking-life.com>  
**Betreff :** RE: Langeoog 2  
**An :** 'Jens Heyen' <jheyen@langeoog.de>

Di., 14. Jan., 2020 09:34  
📎 13 Anhänge

Moin Herr Heyen,

Wie Telefonisch besprochen hier unser Angebot

Kauf von 3 Rettungsinseln ohne Vertrag (Wartungsintervall 30 Monate)

1x 50DKS 8000 Euro  
1x 50DKR 3800 Euro

Best regards,

Enrico Hafemann  
SERVICE STATION MANAGER  
Direct: 0049-40-731053 151  
Mobile: +49 172 4585794  
E-mail: EH@viking-life.com<mailto:EH@viking-life.com>

[image] <<https://www.viking-life.com/en>>

VIKING LIFE-SAVING EQUIPMENT GmbH & Co. KG  
König-Georg-Stieg 5  
21107 Hamburg • Germany  
Tel.: +49 (0) 40 731 053-0  
Fax: +49 (0) 40 731 053-10

Betriebsstätte Schwei-West  
Olympiastraße 23  
26936 Schwei-West • Germany  
Tel.: +49 (0) 40 731 053-150  
Fax: +49 (0) 40 731 053-10

Zimbra

j.heyen@langeoog.de

**RE: Langeoog 2**

**Von :** Enrico Hafemann <EH@viking-life.com>

Do., 12. Dez., 2019 19:25

**Betreff :** RE: Langeoog 2

📎 14 Anhänge

**An :** Jens Heyen <j.heyen@langeoog.de>

**CC :** Mario Carmelo Largana-Domberg <MCL@viking-life.com>

Moin Herr Heyen,

hier wie gewünscht die Daten

[https://mediacache5.viking-life.com/0e/54/b2de-3ed5-41ff-bf43-d5acf90bb8c0/1025ds10\\_1039ds\\_1050ds\\_1100ds\\_1150ds\\_ei\\_technical%20information\\_30-04-2015.pdf](https://mediacache5.viking-life.com/0e/54/b2de-3ed5-41ff-bf43-d5acf90bb8c0/1025ds10_1039ds_1050ds_1100ds_1150ds_ei_technical%20information_30-04-2015.pdf)

50 DKR, Open reversible liferaft (IBA)

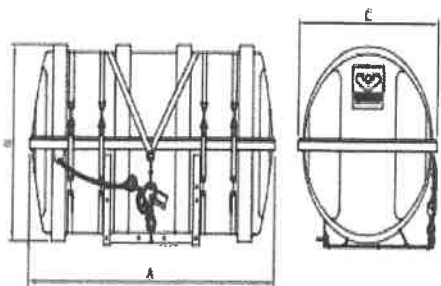

Approx. size of container in mm					Approx. weight kg
	A	B	C	D	Pack type HSC
50 DKR	1385	735	790	-	179*

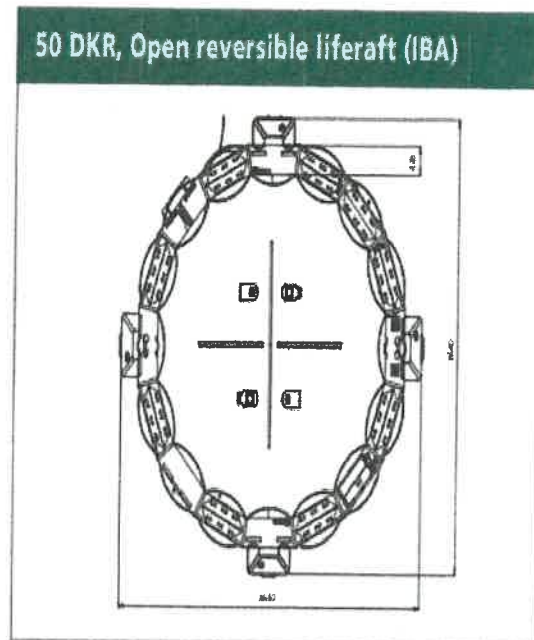

# Angebot

**Angebot Nr.: 249012086 / 3**
**Kundenadresse**

 Schiffahrt der Inselgemeinde Langeoog  
 Hauptstraße 28  
 26465 Langeoog  
 GERMANY

USt-IdNr.	DE212422713
Angebot Nr./Revision	249012086 / 3
Angebotsdatum	06/12/2019
Gültig	06/01/2020
Verkäufer	Mark Lilkendey - DE
Tel / Fax	+49 (0) 471 98 21 71 8 / +49 (0) 471 98 21 72 0
Email	mark.lilkendey@survitecgroup.com

 Kunden Kontakt  
 Kunden Tel/Fax  
 Kunden Email

 Jens Heyen  
 04972 693-250 / 0162-4442408  
 jheyen@langeoog.de

Kunde Nr.	Ref. Nr.	Angebot Nr.	Angebotsdatum	Transport	Währung	Seite
DE-34049	LANGEOOG II / IMO 9032599	249012086 / 3	06/12/2019	Carrier	EUR	1

Pos	Artikelnummer	Beschreibung	Menge	ME	Stückpreis	Betrag	VAT
1-1	DE-77169	DSB 51 LR 97 R ohne Dach, BGV, EP HSC Lieferzeit: ca. 2 - 3 Wochen	2	EACH	4.850,00	9.700,00	0%
2-1	DE-77148	DSB 50 LR 97 SR, BGV, EP B Lieferzeit: ca. Ende Januar 2020	1	EACH	8.900,00	8.900,00	0%

Preise EXW Bremerhaven

<b>Netto</b>	<b>18.600,00</b>
<b>Total Netto (EUR)</b>	<b>18.600,00</b>
<b>USt</b>	<b>0,00</b>
<b>Angebot Total (EUR)</b>	<b>18.600,00</b>

<b>Lieferbedingungen</b>	<b>Ex Works</b>
<b>Zahlungsbedingungen</b>	<b>14 Tage netto</b>

Code	Tax %	Description	Net Value	Tax
12	0	Tax exemption for sea going vessel VAT 0%	18.600.00	0.00

Freibleibendes Angebot

## DSB LR97SR Liferaft 50 Persons Capacity Self-Righting-Liferaft (B-Pack)

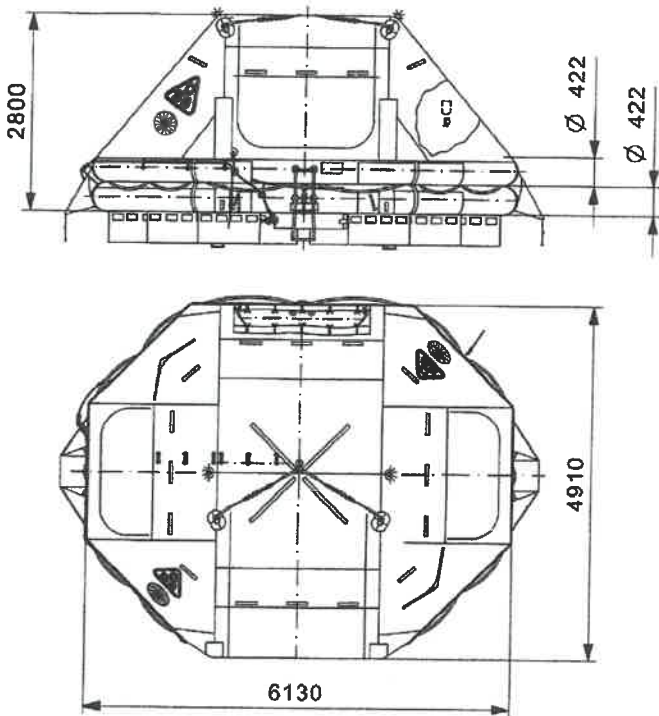

**Container & Cradle**

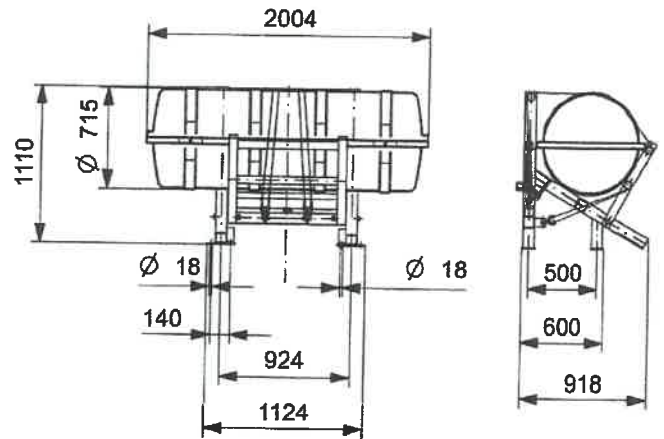

**Container 50 / 2F**

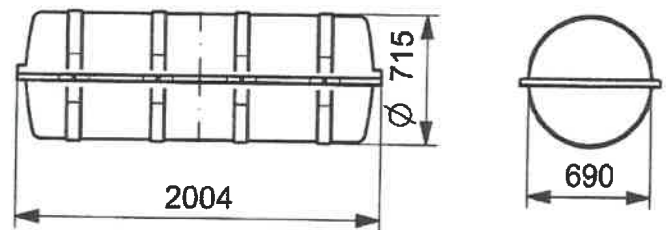

Container Type:	<b>50 / 2F</b>
Cradle Type:	Single cradle with tipping rail
Emergency Pack:	B Pack
Weight (packed):	326 kg
Stowage Height:	25 m
Approval:	MED (EC-Type Examination Module B)

All dimensions in mm. This sheet and all images for reference only. Dimensions of inflated components are nominal at pressure just greater than atmospheric.





## DSB LR97R Liferaft 51 Persons Capacity Open-Reversible-Liferaft

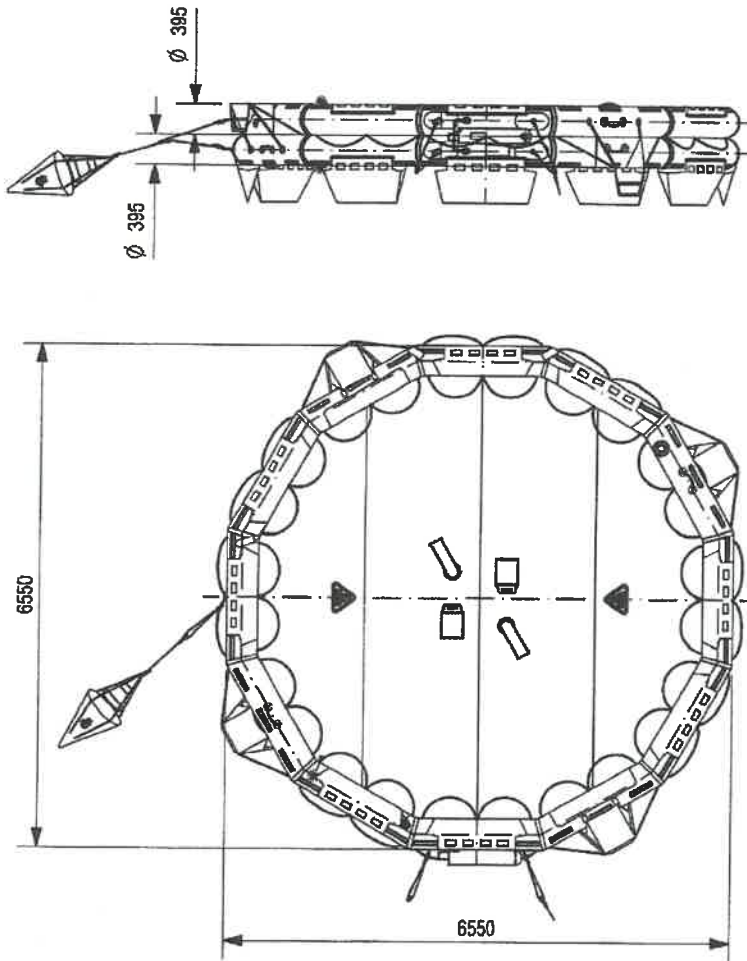

**Container 25F & Cradle E/F**

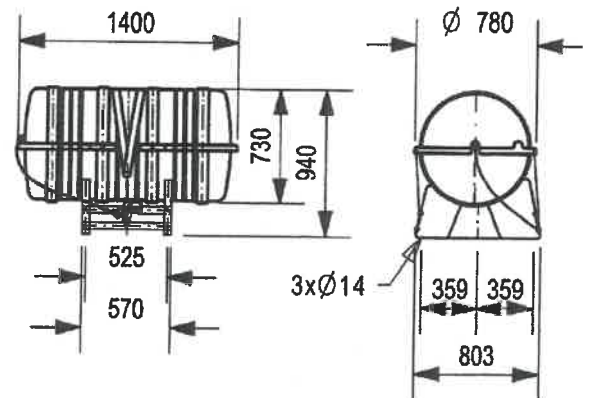

**MK 14 Size 17**

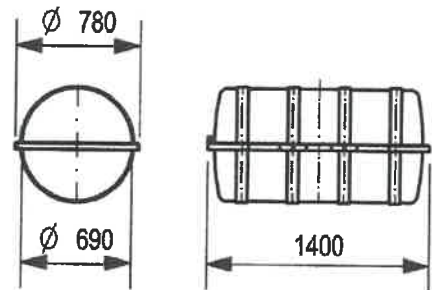

Container Type:	<b>25F</b>
Cradle Type:	<b>E/F</b>
Emergency Pack:	<b>HSC Pack</b>
Weight (packed):	<b>199 kg</b>
Stowage Height:	<b>12 m</b>
Approval:	<b>MED (EC-Type Examination Module B)</b>

All dimensions in mm. This sheet and all images for reference only. Dimensions of inflated components are nominal at pressure just greater than atmospheric.

